

DETALHE A
ESCALA: 2 : 5.5

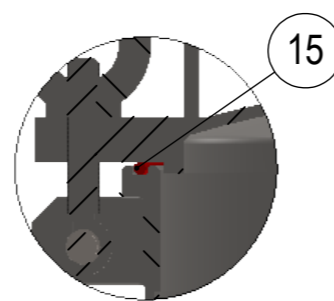

DETALHE B
ESCALA: 1 : 3

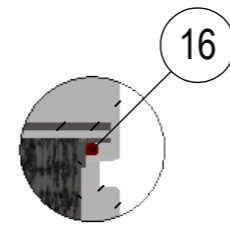

DETALHE C
ESCALA: 1 : 3

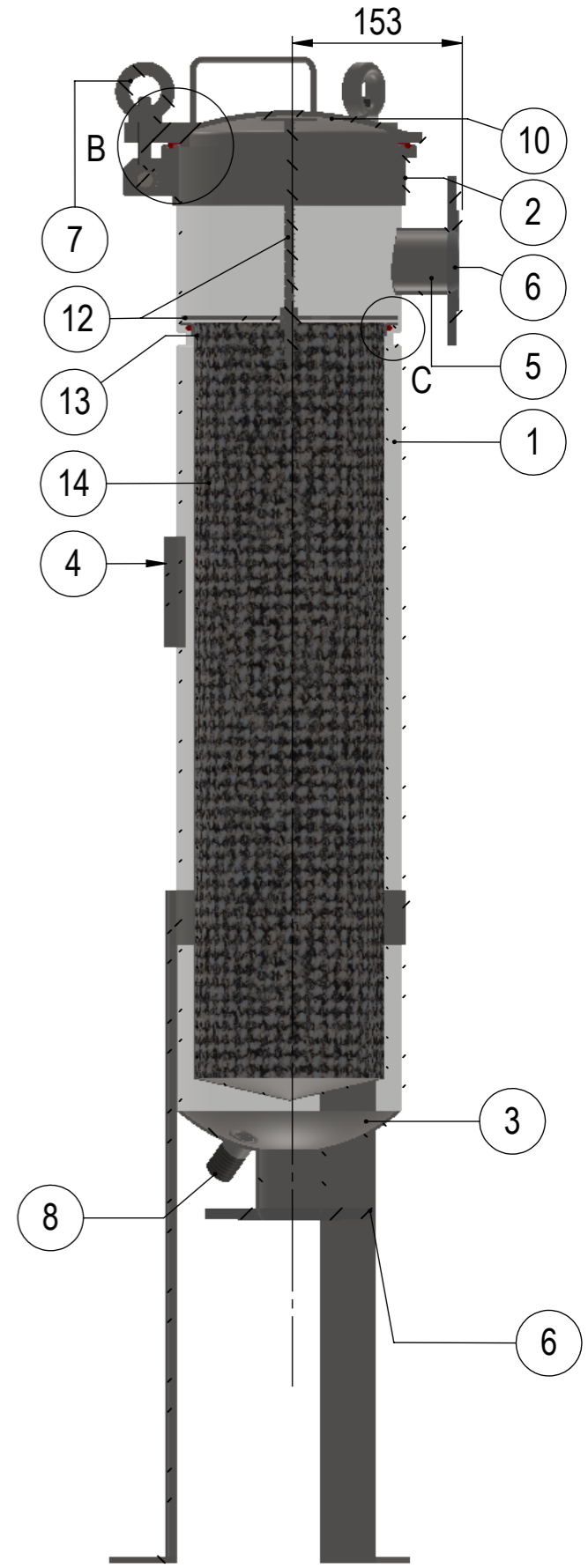
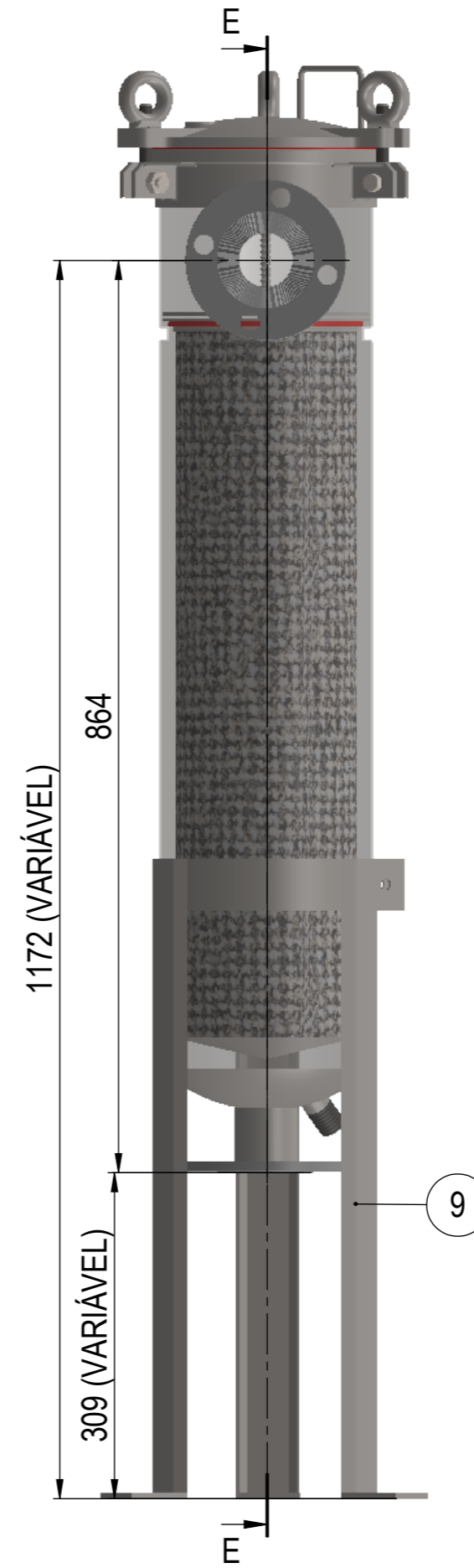

SEÇÃO E-E

ALTER.	DESCRIÇÃO	DATA	VISTO
DESENHISTA: CRISTIAN A.	VISTO:	DATA: 02/2020	
FOLHA: A:3	ESCALA:	1° DIEDRO	

POS. QT. MATER. NÚMERO DESCRIÇÃO

FABO BOMBAS NOME: DIMENSIONAL
NUM.:

USADO EM: FILTRO DUAS ALTURAS 30.000L/h - PADRÃO

TABELA DE COMPONENTES DO FILTRO

POSIÇÃO	QTDE	DESCRIÇÃO	MATERIAL
1	1	CORPO DO FILTRO	INOX 304 OU 316
2	1	ANEL DO CORPO	INOX 304 OU 316
3	1	FUNDO ESTAMPADO	INOX 304 OU 316
4	1	PLACA DE IDENTIFICAÇÃO	INOX 304 OU 316
5	1	TUBO DE ENTRADA	INOX 304 OU 316
6	2	CONEXÕES (ANSI; TC; SMS; etc)	INOX 304 OU 316
7	3	OLHAL + FUSO DE FIXAÇÃO	INOX 304 OU 316
8	1	DRENO	INOX 304 OU 316
9	1	SUPORTE	INOX 304 OU 316
10	1	TAMPA DO FILTRO	INOX 304 OU 316
11	1	TUBO DE SAÍDA	INOX 304 OU 316
12	1	PLACA TRAVA	INOX 304 OU 316
13	1	ANEL DO CESTO	INOX 304 OU 316
14	1	CESTO	INOX 304 OU 316
15	1	ANEL DE VEDAÇÃO O´RING (BUNA OU VITON)	INOX 304 OU 316
16	1	ANEL DE VEDAÇÃO O´RING (BUNA OU VITON)	INOX 304 OU 316

OPÇÃO DE ACESSÓRIO: BARRA METÁLICA DE RETENÇÃO

ACAB. SUPERFICIE	
	Proibido retirar material
	Retificado
	Alisado ou retificado
	Desbaste fino
	Desbaste médio
	Torneado ou fresado

ALTER.	DESCRIÇÃO	DATA	VISTO	POS.	QT.	MATER.	NÚMERO	DESCRIÇÃO
DESENHISTA: CRISTIAN A.	VISTO:	DATA: 02/2020						NOME: DIMENSIONAL
FOLHA: A:3	ESCALA:	1º DIEDRO						NUM.:
				USADO EM:	FILTRO 02" X 02" ANSI B16.5			SHEET 2 OF 2

